



# SMART'MAIL 6

## NOTICE D'UTILISATION



 **Tél. 0 825 825 661\***

\* 0,15 € ttc/mn

## I - Description de la machine

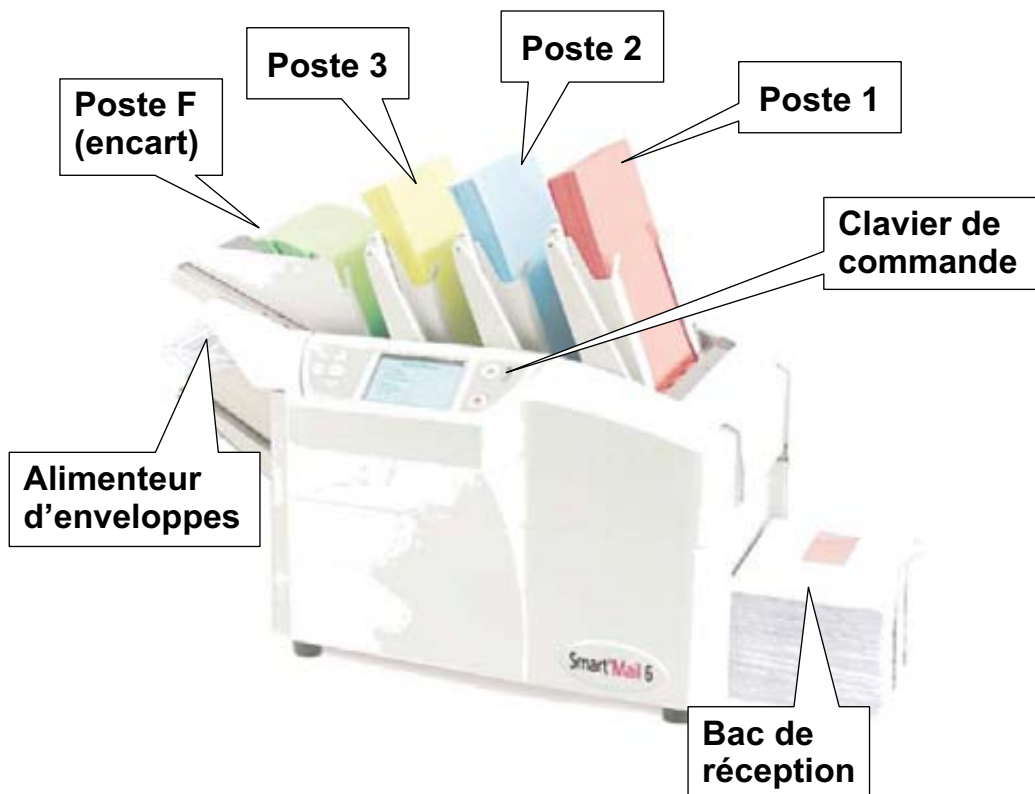

## II - Description du clavier

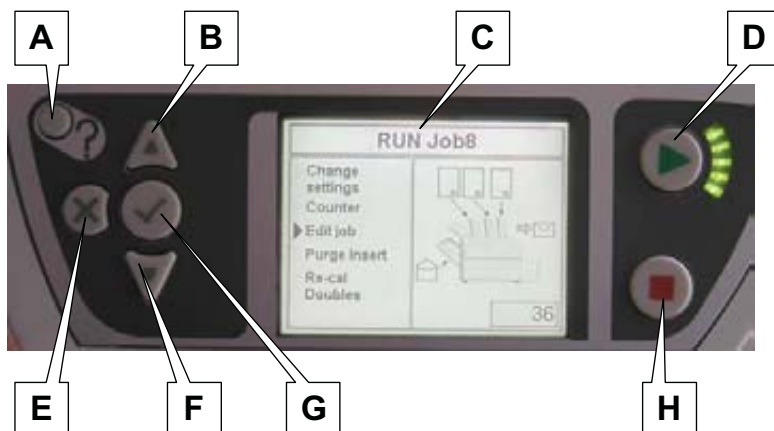

- A** Touche d'accès à un menu d'aide
- B** Touche de défilement des informations vers le haut
- C** Touche de validation des réglages
- D** Touche de démarrage d'un programme (START)
- E** Touche de retour à l'écran précédent (ECHAP)
- F** Touche de défilement des informations vers le bas
- G** Écran d'affichage
- H** Touche d'arrêt du cycle de la machine (STOP)

### III - Chargement des documents des postes 1, 2, 3 et F

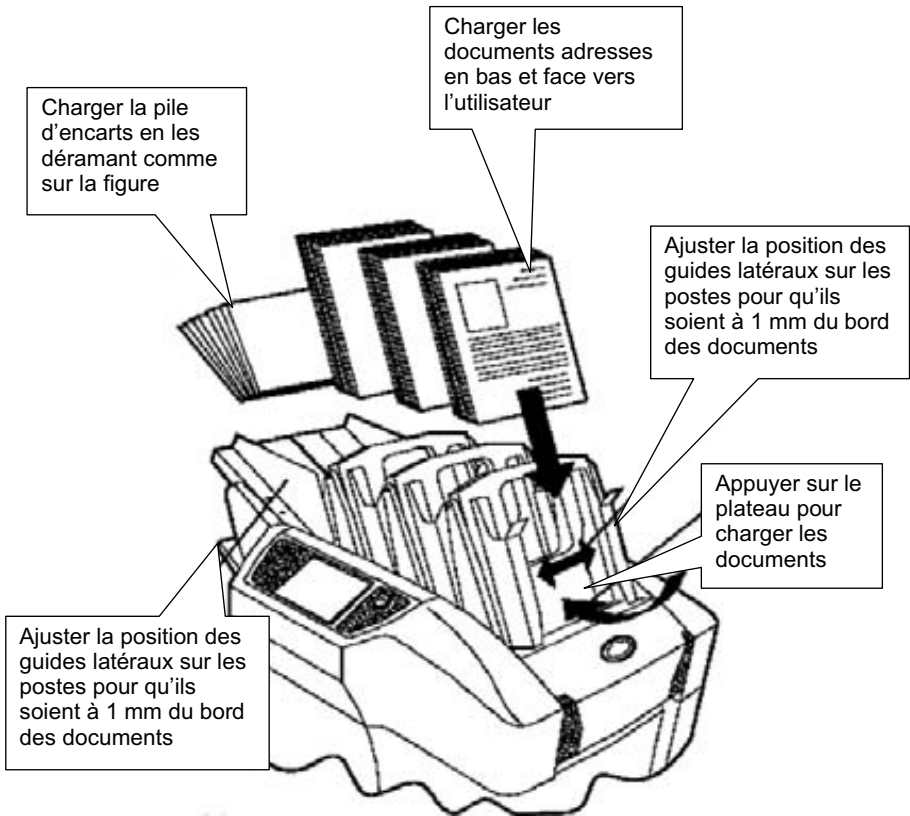

## IV - Chargement des enveloppes

- Positionner la pile d'enveloppes sous les rouleaux d'entraînement, avec la patte du rabat visible vers l'arrière comme sur le schéma.

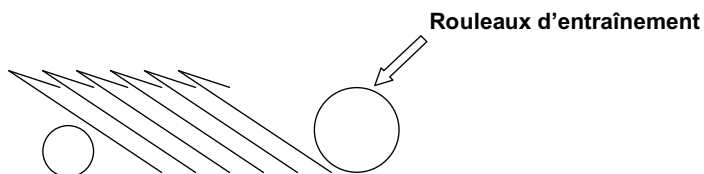
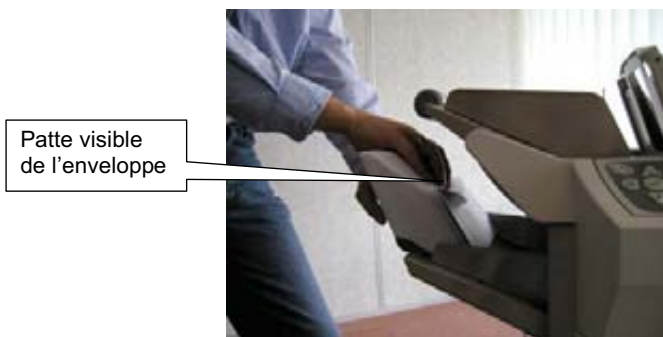
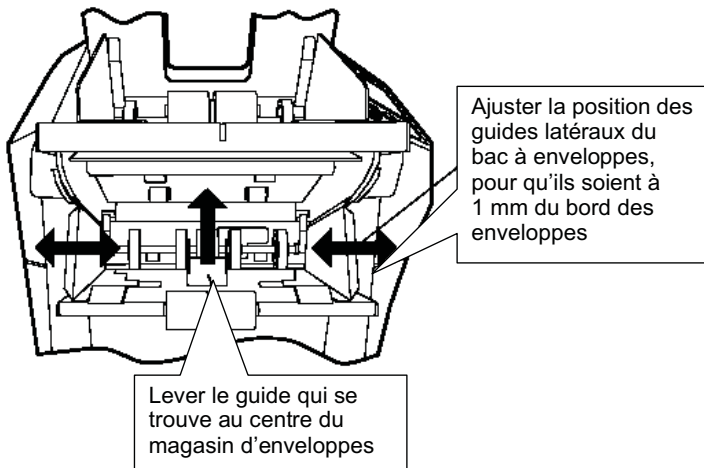

## V - Remplissage du bac à eau

- Appuyer sur les deux loquets.
- Soulever la partie supérieure de la machine.
- Faire basculer la porte.
- Soulever légèrement le rebord du réservoir et le faire glisser.
- Verser jusqu'au trait le liquide de collage FRAMA PHA00276A.
- Remplir le niveau du réservoir avec du liquide de collage FRAMA.

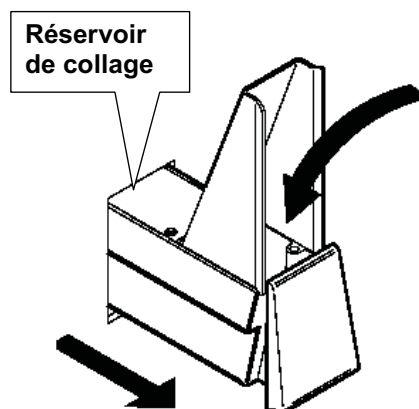
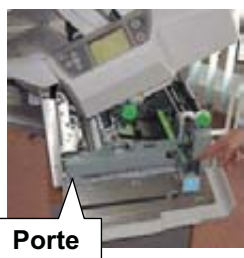

## VI - Lancement d'une application avec STACK'N'GO

- Charger les documents dans les différents postes. Le document porte-adresse est sur le poste 1, adresse en bas et face vers l'utilisateur.
- Charger les enveloppes dans l'alimenteur enveloppe.
- Mettre la machine sous tension.
- Attendre quelques secondes afin de voir l'écran suivant :

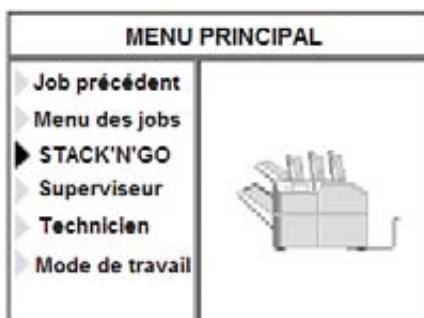



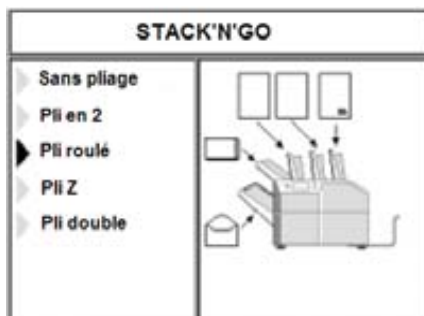

- Appuyer sur la touche VALIDATION et l'écran suivant apparaît :

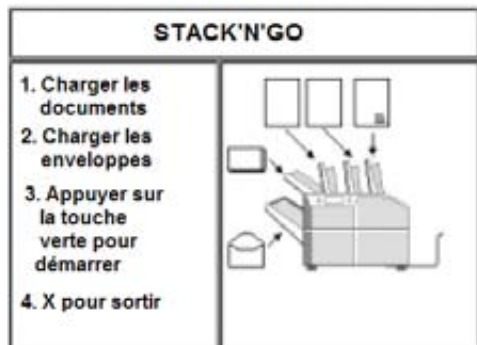

- Sélectionner le pliage désiré.

- L'écran de chargement des documents s'affiche.



- Après le rejet de la première enveloppe, la machine s'arrête et demande qu'on lui confirme si le contenu de l'enveloppe correspond au nombre de documents souhaités.
- S'assurer que l'adresse est en position correcte dans la fenêtre de l'enveloppe.
- Si tout est correct, appuyer sur la touche VALIDATION 
- Appuyer ensuite sur la touche START 
- Pour arrêter la machine appuyer sur la touche STOP 

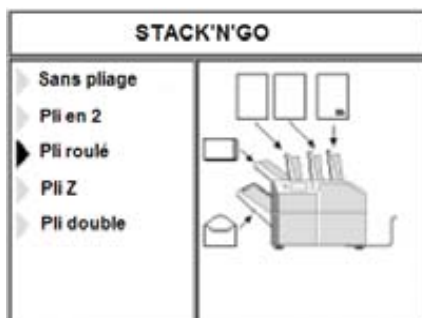

## VII - Lancement d'une application mémorisée

- Charger les documents dans les différents postes. Le document porte-adresse est sur le poste 1, adresse en bas et face vers l'utilisateur.
- Charger les enveloppes dans le bac d'enveloppes (elles doivent correspondre à l'application mémorisée).
- Mettre la machine sous tension.
- Attendre quelques secondes afin de voir l'écran suivant :



- Appuyer sur la touche ECHAP  . L'écran suivant apparaît :



- Utiliser les touches HAUT / BAS   pour sélectionner « Menu des

- Appuyer sur la touche **VALIDATION**  L'écran suivant apparaît :

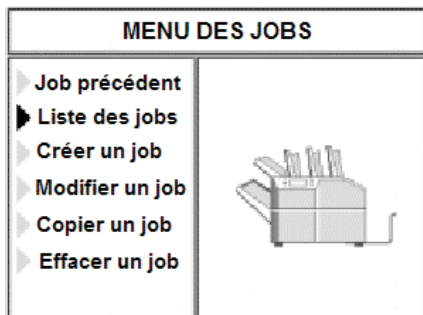

- Utiliser les touches **HAUT / BAS**   pour sélectionner « liste des jobs ».



- Sélectionner la mémoire désirée. Appuyer sur la touche de **VALIDATION** 
- Appuyer ensuite sur la touche **START**  . La machine va automatiquement régler le pliage en fonction des applications mémorisées.

## VIII - Entretien de la machine

- Il faut nettoyer périodiquement tous les rouleaux, galets, en particulier avant une longue série de travaux.
- Utiliser le produit FRAMA PHA0037A pour nettoyer tous les rouleaux en caoutchouc et les cylindres des zones suivantes :
  - Postes d'alimentation 1,2,3 et F
  - Alimenteur d'enveloppes
  - Zone d'insertion (ouvrir le capot pour faciliter l'accès)
  - Cylindres de pliage (ouvrir le capot pour faciliter l'accès)
- S'assurer que la machine est éteinte avant de procéder au nettoyage des rouleaux et galets.

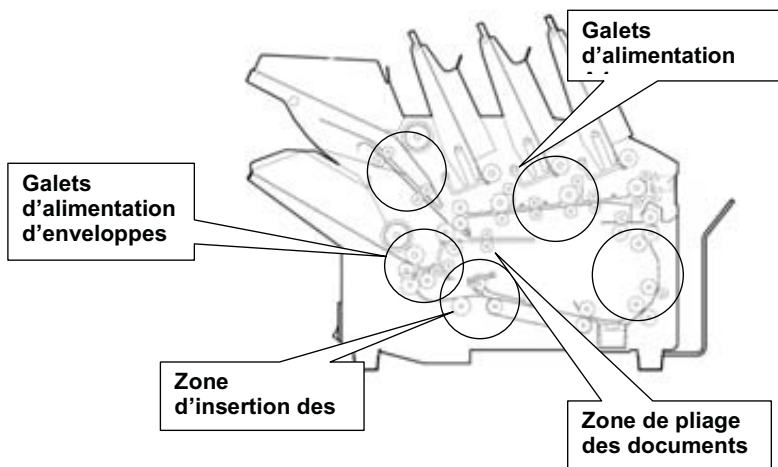

## IX - Spécifications techniques

### FORMAT DES DOCUMENTS

#### Postes d'alimentation 1, 2 et 3 :

**Hauteur :** minimum 89 mm ; maximum 406 mm

**Largeur :** minimum 140 mm ; maximum 10 mm de moins que la largeur de l'enveloppe

**Grammage du papier :** de 57 g/m<sup>2</sup> à 110 g/m<sup>2</sup>

**Capacité de chargement :** 250 feuilles de 80 g/m<sup>2</sup>

#### Postes d'alimentation F :

**Hauteur :** minimum 89 mm ; maximum 152 mm

**Largeur :** minimum 140 mm ; maximum 10 mm de moins que la largeur de l'enveloppe

**Grammage du papier de type A4 :** de 57 g/m<sup>2</sup> à 110 g/m<sup>2</sup>

**Grammage du papier type encart ou brochure :** jusqu'à 1 mm d'épaisseur pour les brochures et 180 g/m<sup>2</sup> maximal pour les encarts

**Capacité de chargement :** 250 feuilles de 80 g/m<sup>2</sup>

**Vitesse :** jusqu'à 3200 enveloppes par heure

### FORMAT DES ENVELOPPES

**Format C6-C5 (114 x 229 mm) ou C5 mécanisable (162 x 229 mm)**

**Pattes latérales :** minimum 16 mm

**Hauteur :** minimum 95 mm ; maximum 165 mm

**Largeur :** minimum 165 mm ; maximum 241 mm

**Grammage :** mécanisable de 80 g/m<sup>2</sup> à 120 g/m<sup>2</sup>

**Capacité de chargement :** 250 enveloppes de 80 g/m<sup>2</sup>

### CARACTERISTIQUES DE LA MACHINE

**Largeur :** 470 mm

**Longueur :** 870 mm

**Poids :** 55 Kg

**Voltage :** 230 Volts

**Fréquence :** 50Hz 60Hz

**Niveau De Bruit :** 71dBA

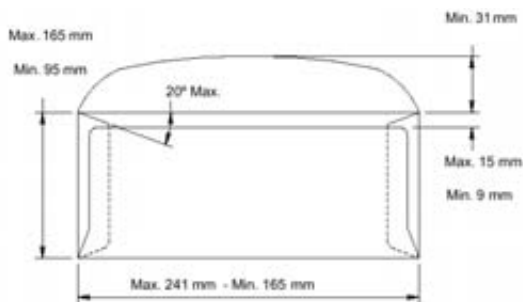



	Nom de l'application	Poste 1	Poste 2	Poste 3	Poste F	Type d'enveloppe
N°1						
N°2						
N°3						
N°4						
N°5						
N°6						
N°7						
N°8						
N°9						
N°10						
N°11						
N°12						
N°13						
N°14						
N°15						
N°16						
N°17						
N°18						
N°19						
N°20						

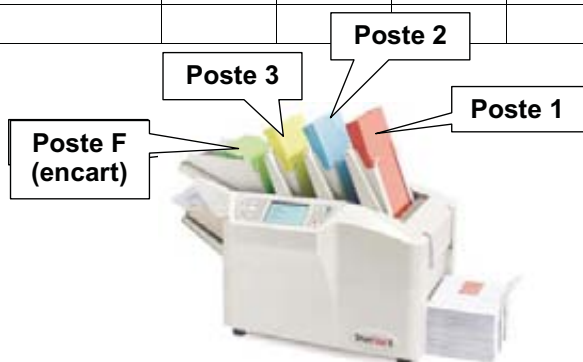



## XII – Référence des consommables

Frama vous propose une sélection d'articles (enveloppes, produits d'entretien...) indispensables au traitement du courrier et au bon fonctionnement des systèmes de mise sous enveloppe Smart'Mail 6.

- PHA0037A : **Liquide de nettoyage rouleaux et cylindres**
- PHA0276A : **Liquide de collage enveloppes**
- PHE0070A : **Aérosol de nettoyage**
  
- CEP21537 : **Enveloppes 114 x 229 mm avec fenêtre 35 x 100 mm vendues par boîte de 1000**
- CEP13997 : **Enveloppes 114 x 229 mm sans fenêtre vendues par boîte de 1000**
- CEP1537 : **Enveloppes 114 x 229 mm avec fenêtre 45 x 100 mm vendues par boîte de 1000**
- CEP12963 : **Enveloppes 162 x 229 mm sans fenêtre vendues par boîte de 1000**
- CEP12964 : **Enveloppes 162 x 229 mm avec fenêtre 45 x 100 mm vendues par boîte de 1000**



F R A M A ■

Du nouveau sur la planète courrier

Tél. 0 825 825 661\*

[www.framafrance.com](http://www.framafrance.com)